



TP TC 019/2011
EN 361:2002
EN 358:1999

3M™ DBI-SALA® Delta™ СТРАХОВОЧНАЯ ПРИВЯЗЬ

Перед использованием изделия
внимательно изучите данную
инструкцию по эксплуатации.

ИНСТРУКЦИЯ ПО ЭКСПЛУАТАЦИИ 5908439 Ред.: А

Fall Protection

1

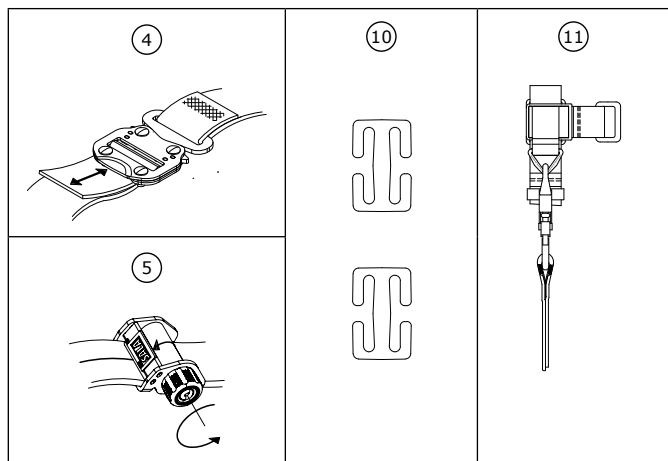

Модель	Размер			Элементы крепления (точки крепления)			Пряжки и элементы регулирования		Ремень и накладки		Дополнительные элементы			
	S	UNI (M/L)	XL	Спinalное D-образное кольцо	Нагрудное D-образное кольцо	Поясные D-образные кольца	Быстро застегивающиеся пряжки	Элемент регулирования Revolver™	Ремень и поясная накладка	Накладка для ног	Наплечная и спинная накладка	Лямки для снятия нагрузки в подвешенном состоянии	Держатель для предотвращения проскальзывания	Держатели стропов
1112985	✓			①	②	③	④	⑤	⑥	⑦	⑧	⑨	⑩	⑪
1112986		✓		✓	✓	✓	✓	✓	✓	✓	✓	✓	✓	✓
1112987			✓	✓	✓	✓	✓	✓	✓	✓	✓	✓	✓	✓

1112985 - 1112987

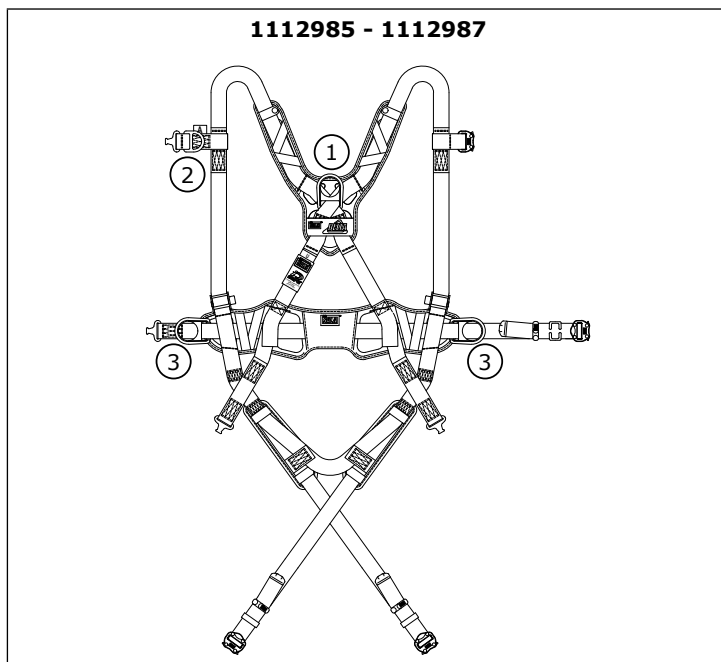

2

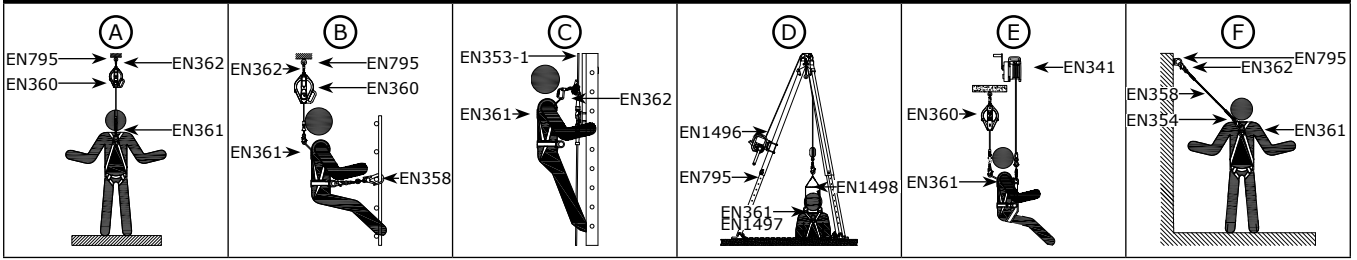

3

4

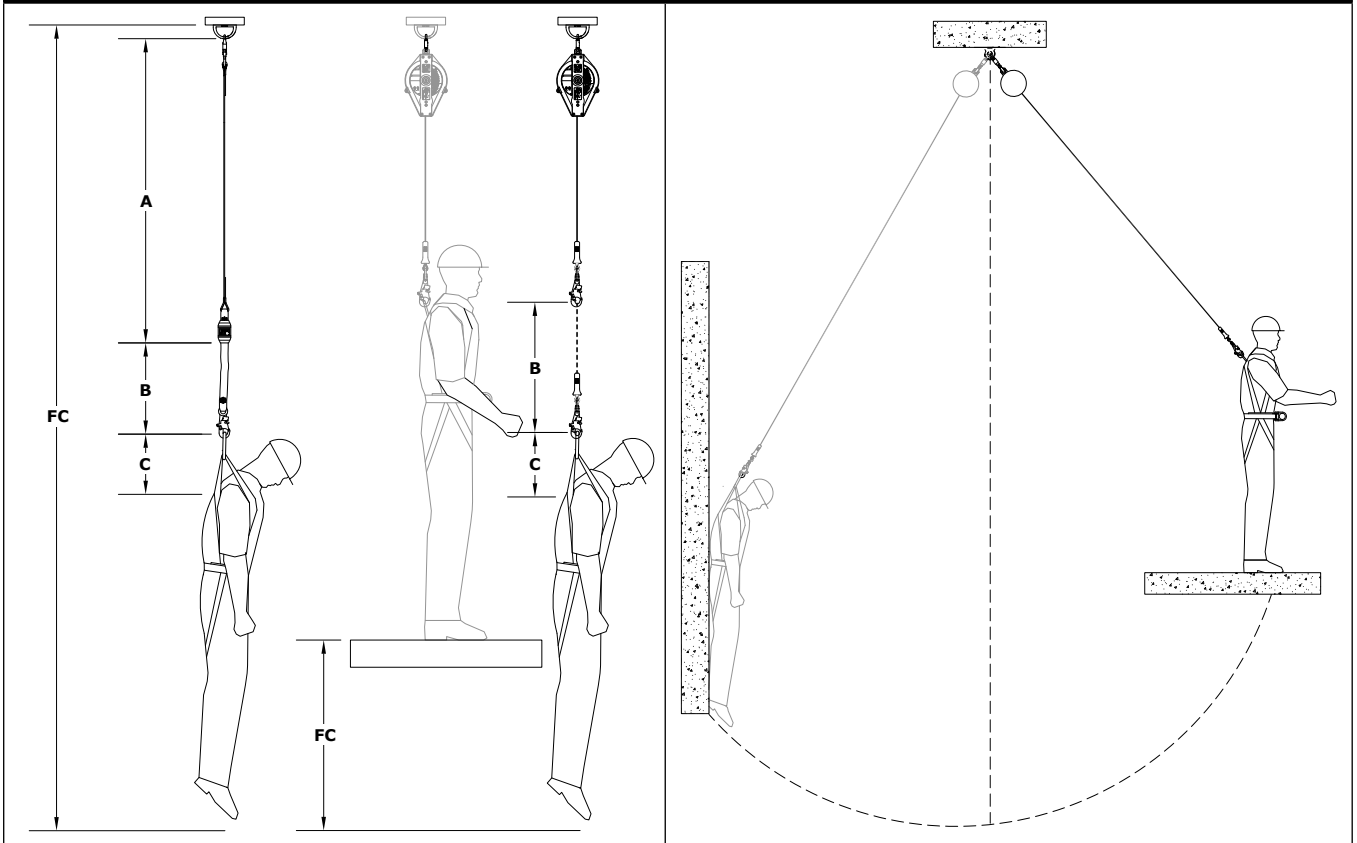

5

6

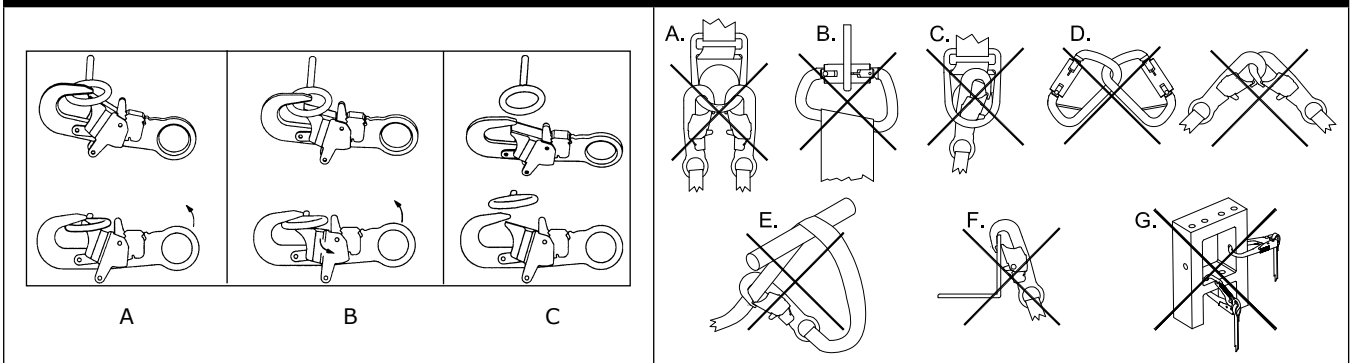

7

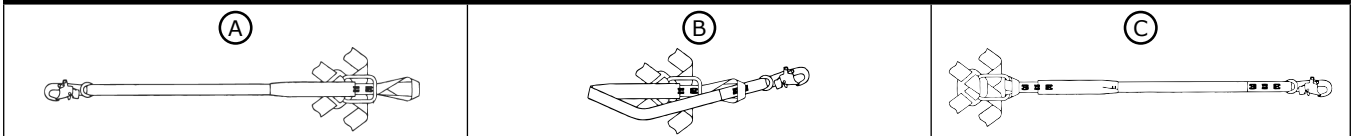

8

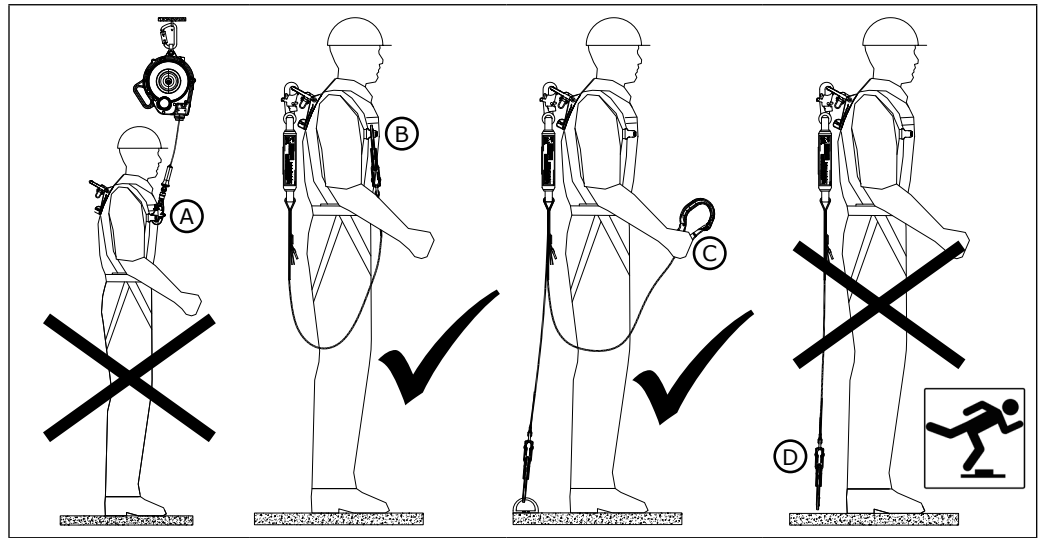
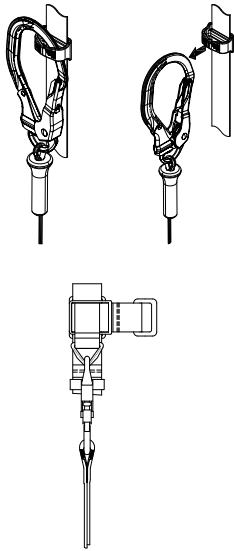

9

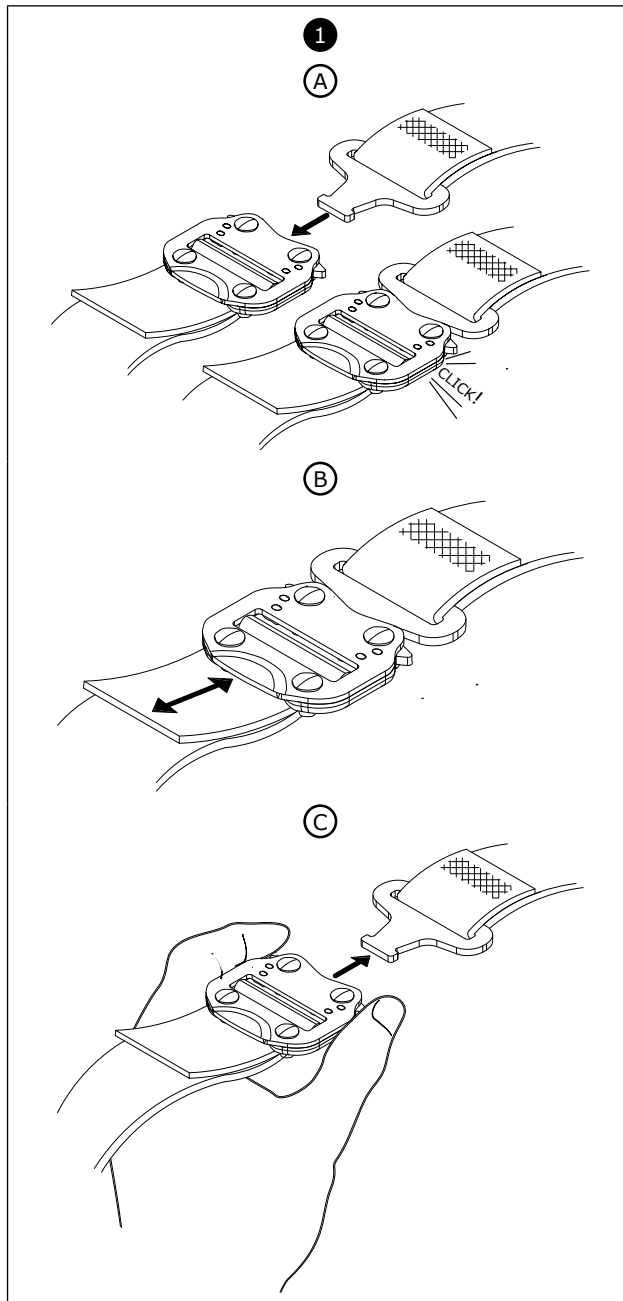

10

1

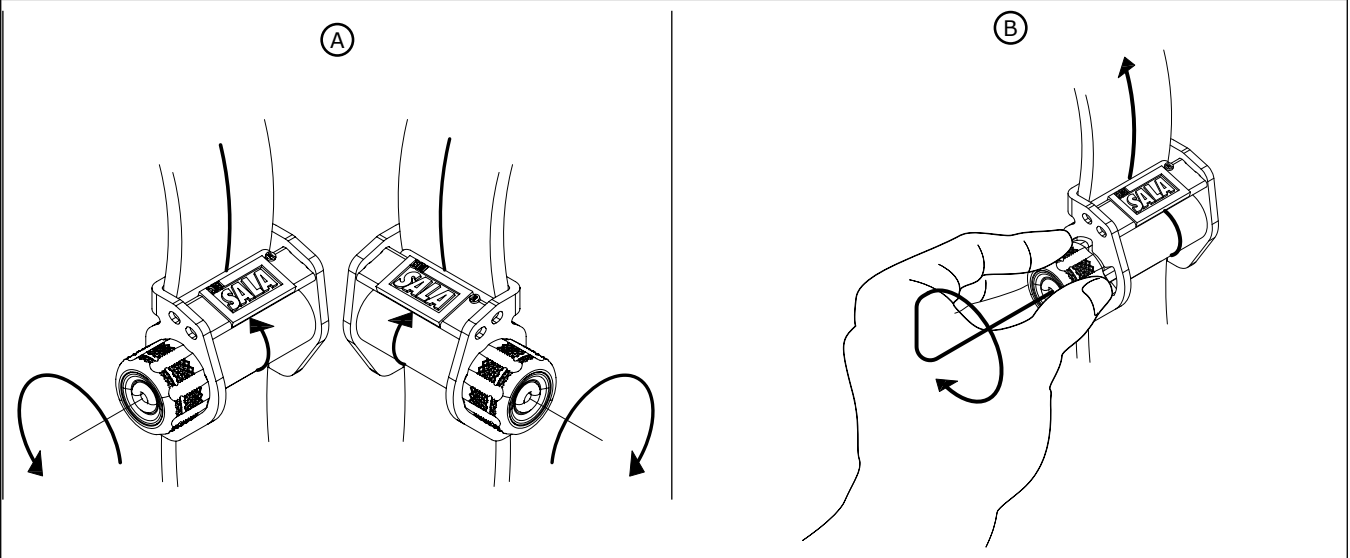

11

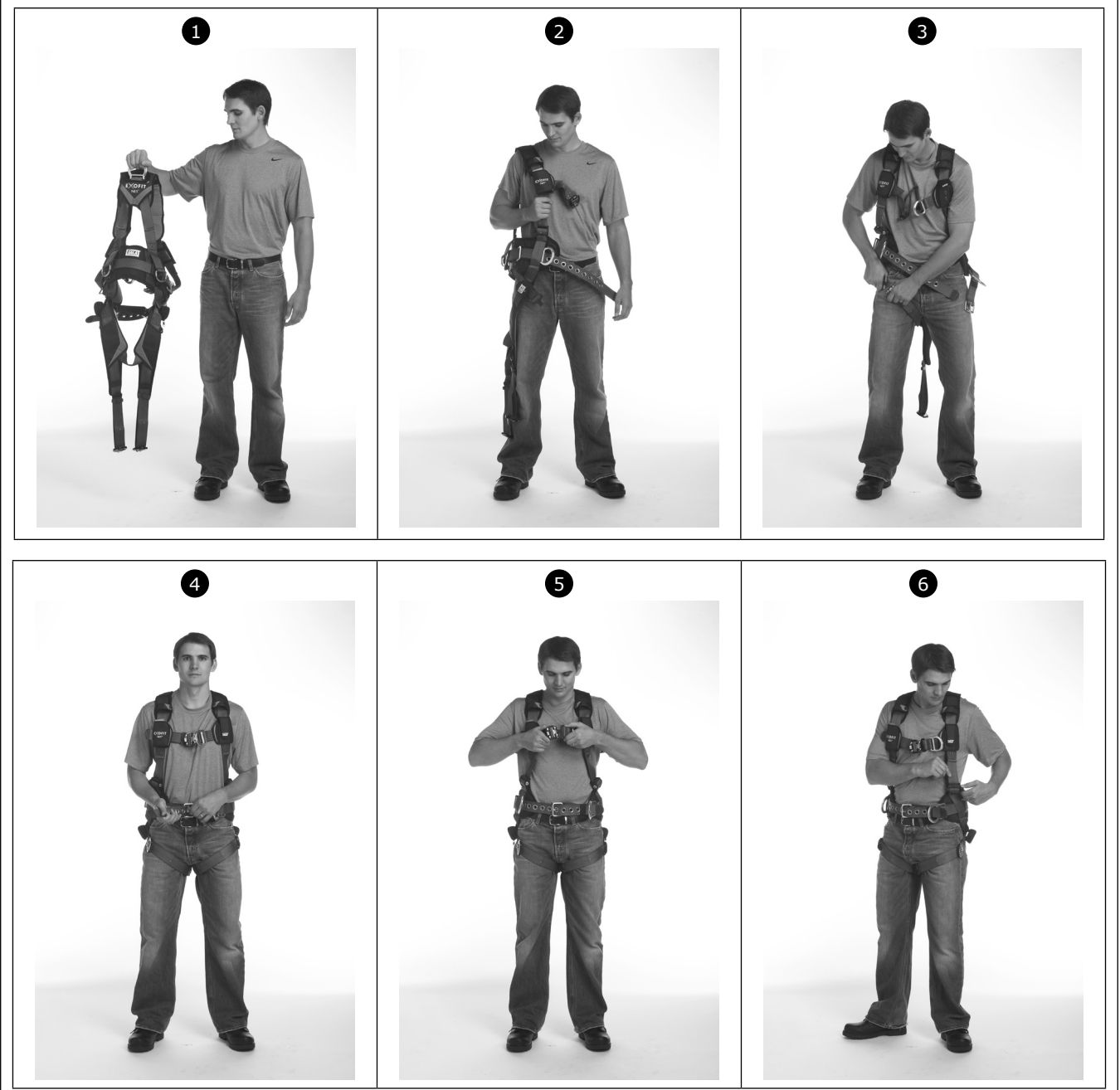

12



13

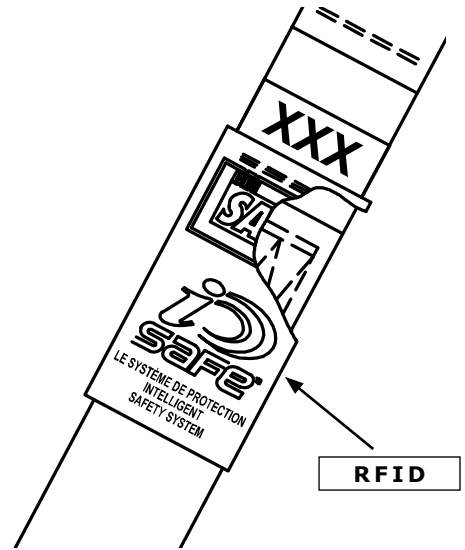

14

1

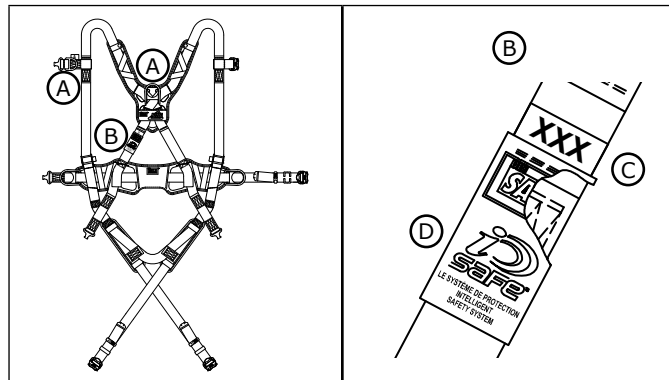

2

TP TC 019/2011
EN 361:2002 (F)
EN 358:1999

Сведения о способах ухода и требованиях к утилизации: см. инструкцию по эксплуатации

Средство индивидуальной защиты от падения с высоты. Страховочная привязь 3M™ DBI-SALA® Delta™ Comfort с интегрированным поясом для удержания и позиционирования

EAC (G)

Дата изготовления: (B) **07/19** (C)

Партия: **9070000** (D)

Модель: **1112985** (E)

Размер: **S**

Журнал проверок См. RFID-метку в прозрачном чехле

Дата	Подпись	(A)								
		(K)								

Не удаляйте эту этикетку

3

A - Задняя D-образная точка крепления служит для остановки падения и спасения с высоты

B - Передняя D-образная точка крепления (если имеется) служит для остановки падения

C - Боковые D-образные точки крепления (если имеются) служат для удержания и позиционирования



См. инструкцию по эксплуатации

4

A - Задняя D-образная точка крепления служит для остановки падения и спасения с высоты

B - Передняя D-образная точка крепления (если имеется) служит для остановки падения

C - Боковые D-образные точки крепления (если имеются) служат для удержания и позиционирования

D - D-образные точки крепления на плечах (если имеются) служат только для спасения с высоты: не используйте для других целей. Используйте только самоблокирующиеся соединительные элементы.

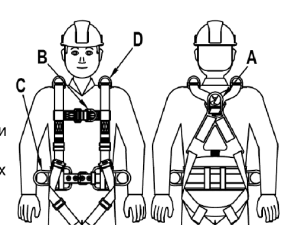

9514730 REV A

5

⚠ Внимание!

Необходимо соблюдать указания Инструкции по эксплуатации, входящей в состав поставки изделия. Необходимо внимательно ознакомиться с инструкциями изготовителя перед использованием. Несоблюдение указаний Инструкции по эксплуатации может привести к серьезным травмам или смерти. Обратитесь в 3M в случае необходимости Инструкции по эксплуатации. Проверяйте изделие перед каждым использованием. Не используйте, если обнаружены признаки износа или повреждения. Данная привязь используется для остановки падения. Изделия, подвергшиеся остановке падения и воздействию нагрузки, должны быть немедленно выведены из эксплуатации и уничтожены. Для присоединения используйте только самоблокирующиеся соединительные элементы. Соединительные элементы и D-образные кольца должны соответствовать друг другу по размеру, форме и прочности. Данное изделие не является огнестойким или термостойким. Ремонт может осуществляться только 3M. Гарантия не распространяется на модификацию изделия или неправильное использование.

3M **SALA** Максимальный вес пользователя: **140 кг MAX**

www.3M.com/Fallprotection Материал:полиэстерное волокно

Не удаляйте эту этикетку Страховочная привязь

⚠ Внимание!

Не превышайте максимальный вес пользователя для этого или других компонентов системы. Максимальный вес пользователя включает в себя вес пользователя, одежду, инструменты и любые переносимые предметы. Свяжитесь с 3M для получения дополнительной информации.

ТЕХНИКА БЕЗОПАСНОСТИ

Перед использованием данной страховочной привязи пользователи должны изучить, понять и соблюдать указания по технике безопасности, содержащиеся в данной инструкции по эксплуатации. НЕСОБЛЮДЕНИЕ ПРАВИЛ, УКАЗАННЫХ В ИНСТРУКЦИИ, МОЖЕТ ПРИВЕСТИ К СЕРЬЕЗНЫМ ТРАВМАМ ИЛИ СМЕРТИ.

Данная инструкция по эксплуатации должна быть предоставлена пользователю. Сохраните эту инструкцию для дальнейшего использования.

Назначение:

Данная страховочная привязь предназначена для использования в составе системы индивидуальной защиты от падения с высоты.

Любое другое использование, в том числе, помимо прочего, погрузочно-разгрузочные операции, мероприятия, связанные с досугом, связанная со спортом деятельность или другие виды деятельности, не описанные в Инструкциях по эксплуатации, не одобрено компанией ЗМ и может привести к серьезным травмам или летальному исходу.

Данное изделие предназначено для использования лицами, обученными правильному применению этого изделия на рабочем месте.



ВНИМАНИЕ!

Данная страховочная привязь представляет собой часть системы индивидуальной защиты от падения с высоты. Ожидается, что все пользователи будут полностью обучены безопасной установке и эксплуатации системы индивидуальной защиты от падения с высоты. **Неправильное использование данного изделия может привести к серьезным травмам или летальному исходу.** Для правильного подбора, эксплуатации, монтажа и технического обслуживания см. данную Инструкцию по эксплуатации и все рекомендации производителя, а также можете обратиться к своему руководителю или в службу технической поддержки компании ЗМ.

- **Что необходимо делать, чтобы снизить риски, связанные с работой со страховочной привязью, которые, если их не избежать, могут привести к серьезным травмам или летальному исходу:**
 - Проверяйте изделие перед каждым использованием, не реже одного раза в год, и после любого случая падения с высоты. Выполняйте проверку в соответствии с инструкцией по эксплуатации данного изделия.
 - Если при проверке выявлено небезопасное или дефектное состояние, то изделие должно быть немедленно изъято из эксплуатации и уничтожено.
 - Любое изделие, подвергшееся воздействию сил, возникающих при остановке падения с высоты, или ударным воздействиям, подлежит немедленному изъятию из эксплуатации и уничтожению.
 - Убедитесь, что страховочная привязь надета надлежащим образом, ее размер является соответствующим, и она надлежащим образом отрегулирована.
 - Убедитесь, что все соединительные подсистемы (например, стропы) не подвергаются воздействию каких-либо опасных факторов, в том числе, помимо прочего, перехлестыванию с другими рабочими, с самим собой, с движущимися механизмами или другими окружающими предметами.
 - Убедитесь в том, что системы/подсистемы защиты от падения с высоты, собранные из компонентов, изготовленных разными производителями, совместимы друг с другом и соответствуют требованиям действующих стандартов, включая ANSI Z359, или другим действующим нормам, стандартам или требованиям к системам защиты от падения с высоты. Перед использованием данных систем всегда консультируйтесь с компетентным или квалифицированным специалистом.
- **Что необходимо делать, чтобы снизить риски, связанные с работой на высоте, которые, если их не избежать, могут привести к серьезным травмам или летальному исходу:**
 - Убедитесь, что ваше здоровье и физическое состояние позволяют безопасно выдерживать всю нагрузку, связанную с работой на высоте. Проконсультируйтесь со своим врачом, если у вас есть какие-либо вопросы относительно вашей способности использовать данное оборудование.
 - Никогда не превышайте допустимую нагрузку своих средств защиты от падения с высоты.
 - Никогда не превышайте максимальное расстояние свободного падения своих средств защиты от падения с высоты.
 - Не используйте средства защиты от падения с высоты, если они не прошли проверку перед использованием или другие плановые проверки, или если у вас есть сомнения по поводу использования или пригодности этих средств защиты для конкретного варианта применения. При наличии каких-либо вопросов, обращайтесь в службу технической поддержки компании ЗМ.
 - Некоторые сочетания компонентов и подсистем могут препятствовать нормальной работе данного средства защиты. Используйте только совместимые соединения. Перед использованием данного средства защиты вместе с компонентами или подсистемами, не описанными в данной инструкции по эксплуатации, обратитесь за консультацией в компанию ЗМ.
 - Соблюдайте дополнительные меры предосторожности при работе вблизи движущихся механизмов (например, верхний силовой привод буровых вышек), при опасности поражения электрическим током, при работе в условиях экстремальных температур, при наличии опасных химических веществ, взрывчатых или токсичных газов, при наличии острых кромок, или при выполнении работ под материалами, расположенными над головой, которые могут упасть на вас или на ваши средства защиты от падения с высоты.
 - Используйте средства защиты, устойчивые к воздействию электрической дуги или высоких температур, при работе в условиях высоких температур.
 - Избегайте поверхностей и предметов, которые могут нанести вред пользователю или средствам защиты.
 - Убедитесь в наличии достаточного запаса высоты при работе на высоте.
 - Никогда не модифицируйте и не вносите изменения в свои средства защиты от падения с высоты. Только компания ЗМ или организации, имеющие письменное разрешение от компании ЗМ, могут производить ремонт средств защиты от падения с высоты.
 - Перед использованием средств защиты от падения с высоты, убедитесь в наличии плана спасения, который позволяет быстро организовать спасательные работы в случае падения.
 - Если происходит падение, то немедленно организуйте врачебную помощь упавшему работнику.
 - Для страховки от падения с высоты предохранительные пояса использовать не следует. Используйте только страховочную привязь.
 - Для снижения опасности маятникового движения при падении работайте непосредственно под точкой крепления или как можно ближе к ней.
 - Если данное изделие используется с целью обучения, то необходимо использовать дополнительную систему защиты от падения с высоты, таким образом, чтобы не подвергать стажера непредусмотренной опасности падения.
 - Всегда носите соответствующие средства индивидуальной защиты при установке, эксплуатации или проверке данного изделия/данной системы.

Запишите идентификационную информацию об изделии, указанную на идентификационной этикетке, в Журнал проверки и обслуживания, который находится в конце данной Инструкции по эксплуатации.

Всегда проверяйте, что вы используете последнюю версию Инструкции по эксплуатации ЗМ. Посетите веб-сайт ЗМ или обратитесь в службу технической поддержки компании ЗМ для получения последней версии Инструкции по эксплуатации.

ОПИСАНИЕ

Модели страховочных привязей Delta™ Comfort представлены на рис. 1. Страховочные привязи оснащаются различными комбинациями следующих элементов:

	Обозначения на рис. 1:	Описание:
Размеры	S, UNI (M/L), XL	Малый, универсальный (средний/большой), очень большой
Элементы крепления	①	Спинное D-образное кольцо
	②	Нагрудное D-образное кольцо
	③	Поясные D-образные кольца
Пряжки	④	Быстро застегивающиеся пряжки
Элементы регулирования	⑤	Элементы регулирования Revolver™
Ремень и накладки	⑥	Ремень и поясная накладка
	⑦	Накладка для ног
	⑧	Наплечная и спинная накладка
Дополнительные элементы	⑨	Лямки для снятия нагрузки в подвешенном состоянии
	⑩	Держатель для предотвращения проскальзывания
	⑪	Держатели стропов

ХАРАКТЕРИСТИКИ

Технические характеристики:	
Максимальная сила остановки падения:	6 кН (1 349 фунтов).
Максимальный вес пользователя:	140 кг (309 фунтов)
Рабочая температура:	Минимальная: -50 °C (-58 °F) Максимальная: +57 °C (134,6 °F)

Материалы:	
Лямки:	Полиэстер - предел прочности 22 кН (4 946 фунтов)
Обивка накладок:	Смесь нейлона и полиэстера
Чехол для этикеток:	Смесь нейлона и полиэстера
Швейные нити:	Полиэстерная нить на полиэстерных лямках, нейлоновая нить на нейлоновых лямках
D-образные кольца:	Алюминиевый сплав, легированная сталь, предел прочности 22 кН (4 946 фунтов)
Быстро застегивающиеся пряжки:	Сталь, нержавеющая сталь, легированная сталь — предел прочности 18 кН (4 047 фунтов)
Элементы регулирования Revolver™:	Алюминиевый сплав, нержавеющая сталь, легированная сталь, нейлон — предел прочности 18 кН (4 047 фунтов)

1.0 ПРИМЕНЕНИЕ

1.1 НАЗНАЧЕНИЕ: Страховочная привязь является компонентом системы индивидуальной защиты от падения с высоты, предназначенной для предотвращения падения или для безопасной остановки падения (см. рисунок 2). Страховочные привязи применяются в следующих целях:

Ⓐ	Защита от падения (EN360, EN361, EN355): Индивидуальные страховочные системы в общем случае состоят из страховочной привязи и соединительной подсистемы (стропы с амортизатором, средства защиты втягивающего типа и т. д.). Сила остановки падения не должна превышать 6 кН (1 349 фунтов). Прочность анкерного крепления: выбранное анкерное крепление должно выдерживать нагрузки в соответствии с требованиями локального законодательства, но не менее 12 кН (2 698 фунтов).
Ⓑ	Рабочее позиционирование (EN358, EN813): Системы рабочего позиционирования в общем случае состоят из страховочной привязи, стропа для позиционирования и вспомогательной индивидуальной страховочной системы. Для рабочего позиционирования присоедините подсистему рабочего позиционирования (например: строп, Y-образный строп и т. д.) к находящимся в нижней части (на уровне бедер) или на пояском ремне боковым крепежным элементам (к D-образным кольцам), предназначенным для рабочего позиционирования. Использовать эти точки крепления для защиты от падения с высоты категорически запрещено. Точки крепления: передняя фронтальная, набедренные. Прочность анкерного крепления: выбранное анкерное крепление должно выдерживать нагрузки в соответствии с требованиями локального законодательства, но не менее 12 кН (2 698 фунтов).
Ⓒ	Подъем (EN353-1): Страховочная привязь является компонентом системы, использующейся для предотвращения падения при подъеме по лестнице или иной конструкции. Системы, использующиеся при подъеме, в общем случае состоят из страховочной привязи, вертикального проволочного троса или направляющей, прикрепленных к конструкции, и средства защиты ползункового типа. Привязи, оборудованные передним нагрудным D-образным кольцом, могут использоваться в качестве средств защиты в составе страховочных систем, применяемых при подъеме по стационарным лестницам. Точки крепления: нагрудная. Прочность анкерного крепления: конструкция, к которой крепится система, должна выдерживать нагрузки, регламентированные в документации изготовителя системы.
Ⓓ	Спасение и эвакуация (EN1496, EN1497, EN1498): Страховочная привязь является компонентом спасательно-эвакуационной системы. Состав спасательно-эвакуационной системы определяется способом спасения и эвакуации. При проведении спасательно-эвакуационных мероприятий в условиях ограниченного доступа (замкнутое пространство), успех которых зависит от положения рабочего в пространстве во время подъема или спуска, для проникновения в замкнутое пространство и выхода из него могут использоваться привязи, оборудованные наплечными D-образными кольцами. Точки крепления: спинная, нагрудная, передняя, наплечные. Прочность анкерного крепления: выбранное анкерное крепление должно выдерживать нагрузки в соответствии с требованиями локального законодательства, но не менее 12 кН (2 698 фунтов).
Ⓔ	Управляемый спуск (EN341): Привязи, оборудованные одним нагрудным D-образным кольцом, одним или двумя передними D-образными кольцами или парой соединительных элементов, расположенных ниже талии (например, на ремне, используемом для работы в положении сидя), могут использоваться для управляемого спуска и крепиться к системе для спуска или эвакуации. Точки крепления: спинная, нагрудная, передняя фронтальная. Прочность анкерного крепления: выбранное анкерное крепление должно выдерживать нагрузки в соответствии с требованиями локального законодательства, но не менее 12 кН (2 698 фунтов).
Ⓕ	Удерживание (EN354): Страховочная привязь является компонентом удерживающей системы, предназначенной для предотвращения попадания рабочего в зону возможного падения. Удерживающие системы в общем случае состоят из страховочной привязи и стропа или удерживающего каната. Точки крепления: спинная, нагрудная, передняя фронтальная, набедренные. Прочность анкерного крепления: выбранное анкерное крепление должно выдерживать нагрузки в соответствии с требованиями локального законодательства, но не менее 18 кН (4 047 фунтов) при использовании стропов, содержащих любые текстильные материалы или элементы из текстильных материалов, например, веревки или ленты из синтетических волокон. При использовании стропов, изготовленных полностью из металлических элементов, анкерное крепление должно выдерживать нагрузки в соответствии с требованиями локального законодательства, но не менее 12 кН (2 698 фунтов).

1.2 СТАНДАРТЫ: Привязи, рассматриваемые в настоящей Инструкции по эксплуатации, соответствуют стандартам, указанным на обложке. При перепродаже изделия за пределы страны производства посредник должен предоставить Инструкцию по эксплуатации на языке страны, в которой будет использоваться изделие.

1.3 ОБУЧЕНИЕ: Данное средство защиты предназначено для использования лицами, обученными его правильному применению и имеющими требуемую квалификацию в соответствии с местным законодательством. Работодатель должен ознакомить лиц, использующих данное средство защиты, с инструкциями, и проводить обучение правильному использованию и обслуживанию этого средства защиты. Пользователь должен также знать рабочие характеристики, пределы применения и последствия неправильного использования изделия.

1.4 ОГРАНИЧЕНИЯ: Перед использованием данного изделия необходимо ознакомиться со следующими ограничениями:

- **МАКСИМАЛЬНЫЙ ВЕС ПОЛЬЗОВАТЕЛЯ:** Страховочная привязь предназначена для эксплуатации лицами, вес которых (с учетом одежды, инструмента и т. д.) не превышает 140 кг (309 фунтов). Удостоверьтесь, что максимальный вес пользователя всех компонентов вашей системы отвечает требованиям, обусловленным вариантом ее применения.

- **СВОБОДНОЕ ПАДЕНИЕ:** Страховочная система должна содержать амортизатор или иметь функции, ограничивающие воздействие ударных сил на тело пользователя во время остановки свободного падения до значения, не превышающего 6 кН. Удерживающие системы должны быть отрегулированы таким образом, чтобы исключить возможность вертикального свободного падения. Системы рабочего позиционирования должны быть отрегулированы таким образом, чтобы высота свободного падения не превышала 60 см (24 дюйма). Системы транспортировки персонала должны быть отрегулированы таким образом, чтобы исключить возможность вертикального свободного падения работников. Спасательно-эвакуационные системы должны быть отрегулированы таким образом, чтобы исключить возможность вертикального свободного падения. Для получения более подробной информации см. Инструкции по эксплуатации производителя подсистем.
- **ЗАПАС ВЫСОТЫ:** Компоненты страховочной системы показаны на рисунке 3. Запас высоты при падении должен быть достаточным, чтобы предотвратить столкновение с землей или другим препятствием. Запас высоты определяется рядом факторов, в числе которых: (А) длина стропа, (В) длина участка торможения стропа либо максимальная длина страховочного участка средства защиты втягивающего типа, (С) поправка на эластичность привязи и длину/эластичность D-образного кольца / соединительного элемента (обычно принимается равной 0,5 м (1,6 фута)). Расчет запаса высоты осуществляется согласно инструкции по эксплуатации стропа или средства защиты втягивающего типа.
- **МАЯТНИКОВЫЙ ЭФФЕКТ ПРИ ПАДЕНИИ:** Если в момент падения анкерное крепление не находится непосредственно над местом падения, может возникнуть эффект маятника (см. рисунок 4). Сила удара о предметы при маятниковом движении может привести к серьезным травмам или летальному исходу. Для снижения опасности маятникового эффекта при падении непосредственно под точкой анкерного крепления или как можно ближе к ней. Не допускайте падения с эффектом маятника, если существует опасность травм. Маятниковый эффект при падении существенно увеличивает требуемый запас высоты при использовании средства защиты втягивающего типа либо другой соединительно-амортизирующей подсистемы переменной длины.
- **ПРОДОЛЖИТЕЛЬНОЕ ПРЕБЫВАНИЕ В ПОДВЕШЕННОМ СОСТОЯНИИ И СИНДРОМ ПОДВЕШЕННОГО СОСТОЯНИЯ:** Страховочная привязь не предназначена для ситуаций, требующих продолжительного пребывания в подвешенном состоянии. Продолжительное пребывание в подвешенном состоянии может вызвать синдром подвешенного состояния. При необходимости длительного пребывания в подвешенном состоянии рекомендуется пользоваться средствами, способными обеспечить поддержку в положении сидя. Компания ЗМ рекомендует пользоваться подвесными скамьями или сидениями для высотных работ, ремнями для работы в положении сидя или монтажными люльками. Для получения более подробной информации о таких приспособлениях обращайтесь в компанию ЗМ.
- **ВРЕДНЫЕ ФАКТОРЫ ОКРУЖАЮЩЕЙ СРЕДЫ:** При использовании данного средства защиты в присутствии вредных факторов окружающей среды следует принять дополнительные меры предосторожности во избежание производственного травматизма и порчи средства защиты. Опасная среда может включать в себя, помимо прочего, высокую температуру, химикаты, коррозионные среды, высоковольтные линии, газы, движущиеся механизмы или острые края.
- **ПРИВЯЗИ ДЛЯ РАБОТЫ В УСЛОВИЯХ ВОЗДЕЙСТВИЯ ВЫСОКИХ ТЕМПЕРАТУР:** Привязи с лямками из кевларовых волокон рассчитаны на работу в условиях воздействия высоких температур со следующими ограничениями. Кевларовое волокно начинает обугливаться при температуре 425–480 °C (800–900 °F). Лямки из кевларовых волокон способны выдержать кратковременное соприкосновение с телами, нагретыми до 535 °C (1000 °F). Лямки из полиэстера теряют прочность при температуре 145–200 °C (300–400 °F). Температура плавления покрытий из поливинилхлорида (ПВХ) составляет около 175 °C (350 °F).

Несмотря на то, что оцинкованная фурнитура и фурнитура с покрытием из ПВХ обладает превосходной устойчивостью к коррозионному воздействию химикатов, кислот, щелочей и атмосферных условий, могут потребоваться более частые проверки средств защиты. При возникновении вопросов относительно применения данного средства защиты в опасной среде обратитесь в компанию ЗМ.

2.0 ЭКСПЛУАТАЦИЯ СИСТЕМЫ

- 2.1 ПЛАН СПАСЕНИЯ:** При использовании данного средства защиты и соединительно-амортизирующих подсистем работодатель обязан иметь план спасения и средства для его осуществления и довести этот план до сведения пользователей¹, уполномоченных лиц² и спасателей³.
- 2.2 ПЕРИОДИЧНОСТЬ ПРОВЕРКИ:** Пользователь обязан выполнить проверку страховочной привязи непосредственно перед использованием. Кроме того, компетентное лицо⁴ не являющееся пользователем, обязано выполнять проверку привязи не реже одного раза в год⁵. Порядок проверки изложен в «Журнале проверки и обслуживания», шаблон которого находится в Инструкции по эксплуатации. Результаты проверки заносятся компетентным лицом в копии «Журнала проверки и обслуживания» или регистрируются с помощью системы радиочастотной идентификации (см. раздел «Проверка»).

Компания ЗМ вправе ограничить круг квалифицированных специалистов, имеющих допуск к проведению периодической проверки, работниками компании ЗМ либо уполномоченными компанией ЗМ лицами/организациями, руководствуясь сложностью/новизной средств защиты либо необходимостью в специальных знаниях для разборки, сборки и оценки состояния средств защиты.

1 Пользователь: Лицо, выполняющее работы на высоте и пользующееся системой индивидуальной защиты от падения с высоты.

2 Уполномоченное лицо: Лицо, назначенное работодателем для выполнения обязанностей на месте, где существует опасность падения.

3 Спасатель: Лицо или лица (не включая объект спасения), выполняющие спасательную операцию с помощью спасательной системы.

4 Компетентное лицо: Лицо, способное определить существующие или прогнозируемые риски в среде или рабочих условиях, не соответствующих санитарным нормам или представляющих опасность для работников, и обладающее полномочиями для принятия быстрых корректирующих мер по устранению этих рисков.

5 Периодичность проверки: При экстремальных условиях эксплуатации (суровые климатические условия, длительное использование и т. п.) могут потребоваться более частые проведения проверок компетентным лицом.

- 2.3 СОВМЕСТИМОСТЬ КОМПОНЕНТОВ:** Средства защиты ЗМ предназначены для использования только с компонентами и подсистемами, одобренными компанией ЗМ. Замены с использованием непроверенных компонентов или подсистем могут подвергать риску совместимость оборудования и влиять на безопасность и надежность системы в целом.
- 2.4 СОВМЕСТИМОСТЬ СОЕДИНИТЕЛЬНЫХ ЭЛЕМЕНТОВ:** Соединительные элементы являются совместимыми с соединяемыми элементами, если они предназначены для совместной работы таким образом, что их размеры и формы не вызывают случайного открывания запирающих механизмов независимо от их положения в пространстве. При наличии вопросов о совместимости обращайтесь в компанию ЗМ. Соединительные элементы (крюки-карабины, карабины и D-образные кольца) должны выдерживать нагрузку не менее 22 кН (4 946 фунтов). Соединительные элементы должны быть совместимы с анкерными креплениями или другими компонентами системы. Не используйте несовместимое оборудование. Несовместимые соединительные элементы могут случайно отсоединиться (см. рисунок 5). Соединительные элементы должны быть совместимыми по размеру, форме и прочности. Если соединительный элемент, к которому крепится крюк-карабин (см. рис.) или карабин, слишком мал или имеет неправильную форму, может возникнуть ситуация, когда усилие от соединительного элемента будет приложено к затвору крюка-карабина или карабина. Это усилие может открыть затвор, в результате чего крюк-карабин или карабин может отсоединиться от точки соединения. Необходимо использовать самозапирающиеся крюки-карабины и карабины.
- 2.5 ВЫПОЛНЕНИЕ СОЕДИНЕНИЙ:** С этим средством защиты можно использовать только самозапирающиеся крюки-карабины и карабины. Пользуйтесь только теми соединительными элементами, которые подходят для конкретного варианта применения. Убедитесь, что все соединения совместимы по размеру, форме и прочности. Не используйте несовместимое оборудование. Убедитесь, что все соединительные элементы полностью совместимы, закрыты и заблокированы.
- Поставляемые компанией ЗМ соединительные элементы (крюки-карабины и карабины) предназначены для применения только в соответствии с инструкциями по эксплуатации каждого изделия. Недопустимые варианты соединений показаны на рисунке 6. Запрещается соединять поставляемые компанией ЗМ крюки-карабины и карабины:
- A. С D-образным кольцом, к которому прикреплен другой соединительный элемент.
 - B. Таким образом, чтобы создавалась нагрузка на затвор.
 - C. При ложной фиксации, когда носовая часть крюка-карабина или карабина зацепляется за анкерное крепление, и на первый взгляд кажется, что они нормально зафиксированы в точке анкерного крепления.
 - D. Друг с другом.
 - E. Непосредственно с ленточным или веревочным стропом или чокерным подсоединением (если в инструкции к стропу и соединительному элементу допустимость такого соединения не указана явным образом).
 - F. С любым предметом, который имеет такую форму или размер, что крюк-карабин или карабин не закроется и не заблокируется, или может произойти отсоединение.
 - G. Способом, который препятствует правильному ориентированию соединительного элемента под нагрузкой.
- 2.6 СОЕДИНИТЕЛЬНЫЕ ПОДСИСТЕМЫ:** Соединительные подсистемы (средство защиты втягивающего типа, строп, зажим для каната и анкерная линия, средство защиты ползункового типа и т.д.) должны соответствовать конкретному варианту использования (см. раздел 1.1). Для получения дополнительной информации см. инструкции изготовителя. Некоторые модели страховочных привязей оснащаются точками крепления в виде текстильных петель. Не присоединяйте крюки-карабины к текстильным петлям. Для присоединения к текстильным петлям используйте самозапирающийся карабин. Удостоверьтесь в невозможности самопроизвольного переноса нагрузки на затвор карабина (когда усилие прилагается к затвору карабина, а не вдоль его основной оси). В некоторых случаях допускается привязывать стропы к текстильным петлям. Стropы также могут пришиваться непосредственно к текстильным петлям, образуя постоянное соединение. Не следует присоединять несколько стропов к одной текстильной петле, за исключением варианта привязывания двух стропов к текстильной петле соответствующего размера. Чтобы привязать строп к текстильной петле, необходимо выполнить следующие действия (см. рисунок 7): А) Пропустить петлю стропа через текстильную петлю или D-образное кольцо привязи. В) Пропустить соответствующий конец стропа через петлю стропа. С) Вытянуть строп через соединительную петлю и затянуть соединение.
- 2.7 ДЕРЖАТЕЛИ СТРОПОВ:** На рисунке 8 изображен держатель стропа. Держатель стропа служит для подсоединения свободного конца стропа или средства защиты втягивающего типа, закрепляемого на привязи, когда они не соединены с анкерным креплением в целях обеспечения защиты от падения с высоты. Запрещается использовать держатели стропов в качестве элемента крепления привязи для соединения стропа или средства защиты втягивающего типа (А).
- Неприсоединенный к анкерному креплению строп должен быть надлежащим образом подсоединен к привязи (В) или должен оставаться в руке пользователя как в применениях со 100%-ым непрерывным подсоединением (С). Свободно свисающие стропы (D) могут мешать пользователю или цепляться за окружающие предметы, что может привести к падению.

3.0 ЭКСПЛУАТАЦИЯ ПРИВЯЗИ

3.1 ПЕРЕД КАЖДЫМ ИСПОЛЬЗОВАНИЕМ данного изделия его следует проверить в порядке, изложенном в «Журнале проверки и обслуживания» (таблица 1).

3.2 СПЛАНИРУЙТЕ систему, которой собираетесь пользоваться. Принимайте в расчет все факторы, влияющие на безопасность в процессе использования данного изделия. При планировании системы уделите особое внимание перечисленным ниже пунктам.

- **Анкерное крепление:** Анкерные крепления должны выдерживать статические нагрузки, регламентированные требованиями к предполагаемому применению для обеспечения защиты от падения с высоты (см. раздел 1.1). Места анкерного крепления следует выбирать с учетом факторов, изложенных в разделе 1.4 (свободное падение, запас высоты, падение с маятниковым движением и ограничения, обусловленные окружающей средой).
- **Острые края:** Не следует пользоваться системой в условиях возможного соприкосновения или трения ее компонентов о незащищенные острые края.
- **После падения:** Компоненты, подвергшиеся воздействию сил, возникающих в процессе остановки падения, подлежат изъятию из эксплуатации и проверке компетентным лицом.
- **План спасения:** При использовании данного средства защиты работодатель должен иметь план спасения. Работодатель должен иметь возможность организовать проведение спасательной операции оперативно и безопасно.

3.3 ПРЯЖКИ: Набедренные и нагрудные лямки страховочных привязей снабжены различными пряжками для застегивания и регулировки. Чтобы узнать, какими пряжками снабжена ваша привязь, см. рис. 1. Принцип действия пряжек всех видов показан на рис. 9.

1. Быстро застегивающиеся пряжки:

- А. Для застегивания пряжки вставьте язычок пряжки в гнездо. При соединении послышится щелчок.
- Б. Чтобы отрегулировать лямку: протяните лямку вперед или назад через щель в пряжке, чтобы затянуть или ослабить ее.
- В. Чтобы отстегнуть пряжку: сожмите рычаги замка, расположенные с обеих сторон гнезда пряжки; вытяните язычок пряжки из гнезда.

3.4 ЭЛЕМЕНТЫ РЕГУЛИРОВАНИЯ: Привязи снабжены парой регулирующих элементов для регулирования длины наплечных лямок. Чтобы узнать, какими элементами регулирования снабжена ваша привязь, см. рис. 1. На рис. 10 показана регулировка с использованием следующих элементов регулирования:

1. Элемент регулирования Revolver™: Порядок регулировки длины наплечных лямок с помощью элементов регулирования Revolver:

- А. Чтобы подтянуть наплечные лямки, вращайте храповики, как показано на рис. 10.
- Б. Чтобы ослабить наплечные лямки, вытяните храповики и вращайте, как показано на рис. 10.

3.5 ПОРЯДОК НАДЕВАНИЯ И ПОДГОНКИ СТРАХОВОЧНОЙ ПРИВЯЗИ: Порядок надевания и подгонки страховочной привязи показан на рис. 11. Перед каждым использованием привязь проверяют в порядке, регламентированном в «Журнале проверки и обслуживания» (таблица 1). Чтобы надеть привязь и подогнать ее по фигуре, необходимо выполнить следующие действия:

Порядок застегивания пряжек и регулировки лямок привязи зависит от приобретенной модели. Подробнее см. разделы 3.3 и 3.4 и рис. 9–10.

1. Поднимите привязь за спинное D-образное кольцо. Убедитесь, что лямки не перекручены.
2. Удерживая наплечные лямки, наденьте привязь на одну руку. Спинное D-образное кольцо окажется на спине. Проверьте, что лямки не запутались и висят свободно. Проденьте свободную руку в привязь и расположите наплечные лямки поверх плеч. Если привязь надета правильно, нагрудная лямка и нагрудная пряжка окажутся спереди.
3. Пропустив руку между ногами, дотянитесь до правой набедренной лямки и возьмите ее в руку. Вытяните лямку вверх между ногами; пристегните ее к ответной пряжке на правом бедре и отрегулируйте, чтобы обеспечить плотное и комфортное прилегание (порядок изложен в разделе 3.3). Отрегулировав лямку, заправьте свободный конец набедренной лямки под лямокдержатель. Аналогично застегните и отрегулируйте левую набедренную лямку.
4. Отрегулируйте и застегните язычковую пряжку на пояском ремне, если имеется. (Принцип работы язычковой пряжки изложен в разделе 3.3.)
5. Застегните и отрегулируйте нагрудные лямки (порядок изложен в разделе 3.3). Нагрудная лямка должна находиться на расстоянии 15 см (6 дюймов) ниже верхней линии плеч. Отрегулировав лямку, заправьте свободный конец нагрудной лямки под лямокдержатель.
6. Обеспечьте плотное прилегание наплечных лямок при помощи боковых элементов регулирования (порядок изложен в разделе 3.4). Левая и правая наплечные лямки должны быть отрегулированы так, чтобы они были одинаковой длины, а нагрудная лямка должна проходить через нижнюю часть грудной клетки на расстоянии 15 см (6 дюймов) ниже уровня плеч. D-образное кольцо на спине должно находиться между лопатками. Если привязь снабжена нагрудным D-образным кольцом, оно должно располагаться в пределах 5 см (2 дюйма) от вертикальной средней линии привязи.

3.6 ИСПОЛЬЗОВАНИЕ D-ОБРАЗНОГО КОЛЬЦА ИЛИ ЭЛЕМЕНТА КРЕПЛЕНИЯ ДЛЯ ОСТАНОВКИ ПАДЕНИЯ:

Точки анкерного крепления, предназначенные для остановки падения, отмечены заглавной буквой «А». В случае использования для остановки падения подсоединитесь к спинному D-образному кольцу или нагрудному D-образному кольцу. Боковые D-образные кольца, если таковые имеются, предназначены исключительно для рабочего позиционирования и удерживания. Наплечные элементы крепления предназначены исключительно для спасательно-эвакуационных мероприятий. Нагрудное D-образное кольцо предназначено также для страховки при подъеме по лестнице и для рабочего позиционирования. D-образные кольца, расположенные на подвесном сидении, предназначены исключительно для работы в состоянии подвеса и для рабочего позиционирования. (См. раздел 1.1).

3.7 ВЫПОЛНЕНИЕ СОЕДИНЕНИЙ: При использовании крюка-карабина для подсоединения к анкерному креплению или при соединении компонентов системы вместе, следите за тем, чтобы не произошло отсоединение. Отсоединение происходит, когда взаимное воздействие между крюком-карабином и соответствующим соединительным элементом приводит к непреднамеренному открытию затвора крюка-карабина. Для предотвращения возможности отсоединения необходимо использовать самозапирающиеся крюки-карабины и карабины. Не используйте крюки-карабины или соединительные элементы, которые не закрываются полностью на элементе крепления. Более подробную информацию о выполнении соединений см. в инструкции производителя подсистемы.

3.8 СОЕДИНЕНИЕ КОМПОНЕНТОВ СИСТЕМЫ: После подгонки привязи можно приступать к присоединению остальных компонентов системы. Следуйте рекомендациям раздела 2 и инструкциям изготовителя, поставляемым вместе с конкретными компонентами.

4.0 ПРОВЕРКА

4.1 RFID-МЕТКИ: Страховочные привязи оснащены метками радиочастотной идентификации (RFID) (см. рис. 13), которые могут использоваться в сочетании с ручным считывающим устройством и специализированным интернет-порталом, и позволяют упростить процесс проверки и инвентаризации и получить исчерпывающую информацию о ваших средствах защиты от падения с высоты.

4.2 ПЕРИОДИЧНОСТЬ ПРОВЕРКИ: Периодичность проверки страховочной привязи регламентирована в разделе 2.2. Порядок проверки изложен в «Журнале проверки и обслуживания» (таблица 1).

4.2. НЕИСПРАВНОСТИ: Если при проверке обнаружены дефекты, привязь необходимо немедленно изъять из эксплуатации и уничтожить.

4.3 СРОК СЛУЖБЫ ИЗДЕЛИЯ: Срок службы привязей определяется условиями работы и качеством технического обслуживания. Максимальный срок службы может составлять от 1 года при интенсивном использовании в экстремальных условиях до 10 лет при неинтенсивном использовании в легких условиях эксплуатации. Изделия могут находиться в эксплуатации до тех пор, пока они соответствуют критериям проверки (максимум 10 лет от даты изготовления).

5.0 ТЕХНИЧЕСКОЕ ОБСЛУЖИВАНИЕ, РЕМОНТ, ХРАНЕНИЕ И ТРАНСПОРТИРОВКА

Страховочную привязь нельзя чистить и дезинфицировать каким-либо способом, отличным от способа, описанного в «Инструкциях по очистке» ниже. Другие способы могут оказать отрицательное воздействие на привязь или ее пользователя.

5.1 ИНСТРУКЦИИ ПО ОЧИСТКЕ: Страховочные привязи можно очищать, соблюдая следующие условия:

1. Отдельные участки привязи можно замочить водой и слабым мыльным раствором. Не подвергать сухой чистке.

Стирайте привязь и накладки только порошком без отбеливателя. НЕ используйте при стирке и сушке кондиционеры для смягчения ткани и салфетки с антистатической пропиткой.

2. Температура воды при стирке и полоскании не должна превышать 40 °C (104 °F).
3. Привязь и накладки можно сушить в барабане сушильной машины при температуре нагрева, не превышающей 50 °C (122 °F). Повесьте для просушки. Не гладить.

Более подробную информацию по уходу можно получить в компании ЗМ. При возникновении вопросов относительно состояния привязи или сомнений по поводу возможности ее использования обратитесь в компанию ЗМ.

5.2 РЕМОНТ: Страховочные привязи не подлежат ремонту. Если привязь подверглась воздействию сил при остановке падения с высоты, или проверка выявила небезопасное или дефектное состояние, выведите привязь из эксплуатации и уничтожьте ее.

5.3 ХРАНЕНИЕ И ТРАНСПОРТИРОВКА: Страховочную привязь следует хранить и транспортировать в прохладных, сухих и чистых условиях, обеспечивающих защиту от прямых солнечных лучей. Избегайте помещений, в атмосфере которых могут присутствовать пары химических веществ. Привязи, находившиеся на длительном хранении, подлежат тщательной проверке. Максимальный срок хранения не более 10 лет от даты изготовления.

5.4 УТИЛИЗАЦИЯ: Утилизировать в соответствии с требованиями федерального закона РФ «Об отходах производства и потребления» или локального законодательства. Запрещается утилизировать совместно с бытовыми отходами.

6.0 МАРКИРОВКА

Содержание и расположение этикеток страховочной привязи на рис. 14. Все этикетки должны быть на месте и быть читаемыми.

Содержание всех этикеток показано ниже:

1	<p>Ⓐ Точка анкерного крепления для защиты от падения с отметкой «А» Ⓑ Местоположение этикетки Ⓒ Размер Ⓓ Серийный номер РЧ-идентификатора</p>
2	<p>Ⓐ Серийный номер Ⓑ Месяц выпуска Ⓒ Год выпуска Ⓓ Номер партии Ⓔ Номер модели Ⓕ Документ, в соответствии с которым изготовлено изделие Ⓖ  Прочтите инструкцию(и). Сведения о способах ухода и требованиях к утилизации: см. инструкцию по эксплуатации Ⓗ Подпись в Журнале проверок Ⓙ Дата в Журнале проверок</p>

На упаковочных этикетках в том числе указана приведенная ниже информация:



	Прочтите инструкцию(и). Сведения о способах ухода и требованиях к утилизации: см. инструкцию по эксплуатации
	Упаковка не предназначена для контакта с пищевой продукцией
	Возможность утилизации использованной упаковки

Таблица 1 – Журнал проверки и обслуживания

Серийный номер (-а):	Дата покупки:
Номер модели:	Дата первого использования:

Дата проведения проверки: _____ **Проверил:** _____

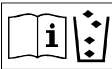
Компонент:	Проверка: (См. раздел 2.2 «Периодичность проверки»)	Пользователь	Компетентное лицо
Фурнитура привязи (Схема 1)	Проверьте фурнитуру страховочной привязи, включая пряжки (1), элементы регулирования (2), D-образные кольца (3), крепежную текстильную петлю (4), лямокдержатели (5), держатели стропов (6) и т.д. Эти элементы не должны быть повреждены, сломаны или изогнуты и не должны иметь острых краев, зазубрин, трещин, изношенных частей и коррозии. Элементы с покрытием из ПВХ не должны иметь порезов, разрывов, дыр и т.п. в покрытии для обеспечения непроводимости. Проверьте плавность хода пряжек и элементов регулирования.	<input type="checkbox"/>	<input type="checkbox"/>
Лямки и швы (Схема 2)	Осмотрите лямки; на них не должно быть выбившихся, порезанных или разорванных волокон. Проверьте лямки на наличие разрывов, потертостей, плесени, прожжений и признаков выцветания. Осмотрите швы; проверьте швы на наличие вытянутых или разорванных стежков. Порванные швы могут быть признаком того, что привязь подвергалась ударной нагрузке и должна быть изъята из эксплуатации.	<input type="checkbox"/>	<input type="checkbox"/>
Сшитые индикаторы нагрузки (Схема 3)	Сшитые индикаторы нагрузки представляют собой сложенные вдвое участки тканевого материала, прошитые специальным швом. Если привязь предотвратила падение или была подвергнута иной аналогичной нагрузке, то этот шов разрывается. Привязи с разорванными индикаторами нагрузки (сработавшими индикаторами) подлежат немедленному изъятию из эксплуатации и утилизации.	<input type="checkbox"/>	<input type="checkbox"/>
Маркировка	Все этикетки должны быть на месте и быть легко читаемыми. См. рис. 13	<input type="checkbox"/>	<input type="checkbox"/>
Компоненты систем и подсистем	Проверка компонентов системы или подсистемы выполняется согласно инструкции, предоставленной изготовителем компонента.	<input type="checkbox"/>	<input type="checkbox"/>

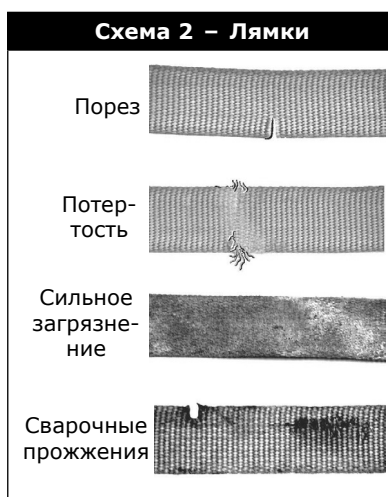
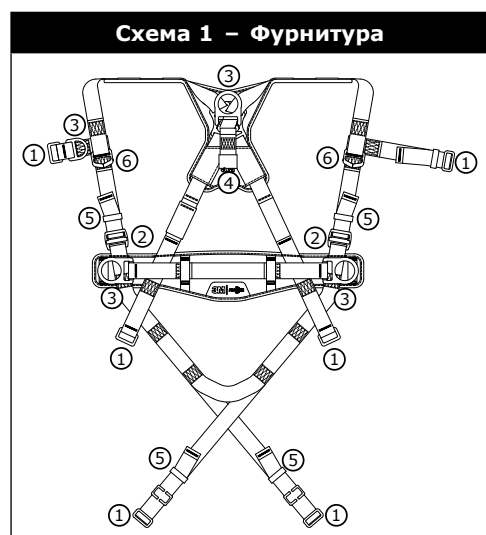

Корректирующие действия / техническое обслуживание:	Утвердил:	Дата следующей периодической проверки:
	Дата:	
Корректирующие действия / техническое обслуживание:	Утвердил:	Дата следующей периодической проверки:
	Дата:	
Корректирующие действия / техническое обслуживание:	Утвердил:	Дата следующей периодической проверки:
	Дата:	
Корректирующие действия / техническое обслуживание:	Утвердил:	Дата следующей периодической проверки:
	Дата:	
Корректирующие действия / техническое обслуживание:	Утвердил:	Дата следующей периодической проверки:
	Дата:	
Корректирующие действия / техническое обслуживание:	Утвердил:	Дата следующей периодической проверки:
	Дата:	
Корректирующие действия / техническое обслуживание:	Утвердил:	Дата следующей периодической проверки:
	Дата:	

МЕЖДУНАРОДНЫЕ ГАРАНТИЙНЫЕ ОБЯЗАТЕЛЬСТВА НА ИЗДЕЛИЕ, ЧАСТИЧНОЕ ВОЗМЕЩЕНИЕ УЩЕРБА И ОГРАНИЧЕНИЕ ОТВЕТСТВЕННОСТИ

ГАРАНТИЯ: НАСТОЯЩАЯ ГАРАНТИЯ ЗАМЕНЯЕТ ВСЕ ДРУГИЕ ГАРАНТИИ, ЯВНЫЕ ИЛИ ПОДРАЗУМЕВАЕМЫЕ, ВКЛЮЧАЯ ГАРАНТИИ КОММЕРЧЕСКОГО УСПЕХА ИЛИ ПРИГОДНОСТИ ДЛЯ КАКОЙ-ЛИБО КОНКРЕТНОЙ ЦЕЛИ.

Если иное не предусмотрено местным законодательством, на системы для защиты от падения компании ЗМ распространяется гарантия на отсутствие заводских дефектов изготовления и материалов сроком на один год с момента установки или первого использования первоначальным владельцем.

ЧАСТИЧНОЕ ВОЗМЕЩЕНИЕ УЩЕРБА: После получения письменного уведомления компания ЗМ обязуется осуществить ремонт или замену любого изделия, которое, по определению компании ЗМ, имеет заводской дефект изготовления или материалов. Компания ЗМ оставляет за собой право потребовать, чтобы изделие было возвращено на предприятие для оценки обоснованности претензий по гарантии. Данная гарантия не распространяется на дефекты, возникшие в результате износа, неправильного обращения, неправильного использования, повреждения при транспортировке, на дефекты, вызванные техническим обслуживанием, или другие дефекты, не подлежащие контролю компании ЗМ. Только компания ЗМ будет принимать решение в отношении состояния изделия и вариантов гарантийного обслуживания.

Данная гарантия распространяется только на первоначального покупателя и является единственной гарантией, применяемой к системам для защиты от падения компании ЗМ. Пожалуйста, свяжитесь с отделом обслуживания клиентов компании ЗМ в вашем регионе для получения помощи.

ОГРАНИЧЕНИЕ ОТВЕТСТВЕННОСТИ: В ПРЕДЕЛАХ, ДОПУСКАЕМЫХ МЕСТНЫМИ ЗАКОНАМИ, КОМПАНИЯ ЗМ НЕ НЕСЕТ ОТВЕТСТВЕННОСТИ ЗА КАКОЙ-ЛИБО КОСВЕННЫЙ, СЛУЧАЙНЫЙ, ОСОБЫЙ ИЛИ ПОСЛЕДУЮЩИЙ УЩЕРБ, ВКЛЮЧАЯ, ПОМИМО ПРОЧЕГО, ПОТЕРЮ ПРИБЫЛИ, КАКИМ-ЛИБО ОБРАЗОМ ОТНОСЯЩУЮСЯ К ПРОДУКЦИИ НЕЗАВИСИМО ОТ ПРАВОВОЙ ТЕОРИИ.



Средства индивидуальной защиты от падения с высоты, страховочные привязи ЗМ™ DBI-SALA® Delta™ Comfort с интегрированным поясом для удержания и позиционирования, модели 1112985, 1112986, 1112987 сертифицированы на соответствие требованиям технического регламента Таможенного союза ТР ТС 019/2011 «О безопасности средств индивидуальной защиты».

- Наименование и юридический адрес изготовителя: «Capital Safety Group - Banská Bystrica, s.r.o.», Jegorovova 35, 974 01 Banska Bystrica, Slovakia ("Кэпитал Сэйфти Груп – Банска Быстрица, с.р.о.", Джегоровова 35, 97401 Банска Быстрица, Словакия)
- Страна-изготовитель: Slovakia (Словакия)
- Страна происхождения: Slovakia (Словакия)
- Дата изготовления указана на изделии

Уполномоченное изготовителем лицо на территории ЕАЭС:

АО «ЗМ Россия»

108811, Россия, г. Москва, п. Московский,
Киевское ш., 22-й км, домовл. 6, стр. 1

Тел.: 8 800 250 84 74

Тел.: +7 (495) 784 7474 (многоканальный)

Факс: +7 (495) 784 7475

www.3MRussia.ru

www.3M.com/FallProtection



Fall Protection

USA

3833 SALA Way
Red Wing, MN 55066-5005
Toll Free: 800.328.6146
Phone: 651.388.8282
Fax: 651.388.5065
3Mfallprotection@mmm.com

Brazil

Rua Anne Frank, 2621
Boqueirão Curitiba PR
81650-020
Brazil
Phone: 0800-942-2300
falecoma3m@mmm.com

Mexico

Calle Norte 35, 895-E
Col. Industrial Vallejo
C.P. 02300 Azcapotzalco
Mexico D.F.
Phone: (55) 57194820
3msaludocupacional@mmm.com

Colombia

Compañía Latinoamericana de Seguridad S.A.S.
Carrera 106 #15-25 Interior 105 Manzana 15
Zona Franca - Bogotá, Colombia
Phone: 57 1 6014777
fallprotection-co@mmm.com

Canada

260 Export Boulevard
Mississauga, ON L5S 1Y9
Phone: 905.795.9333
Toll-Free: 800.387.7484
Fax: 888.387.7484
3Mfallprotection-ca@mmm.com

EMEA (Europe, Middle East, Africa)

Slovakia:
CAPITAL SAFETY GROUP - Banská
Bystrica, s.r.o.
Jegorovova 35
974 01 Banská Bystrica
Slovak Republic
Phone: + 421 (0)47 00 330
Fax: + 421 (0)47 00 336
informationfallprotection@mmm.com

France:

Le Broc Center
Z.I. 1re Avenue - BP15
06511 Carros Le Broc Cedex
France
Phone: + 33 04 97 10 00 10
Fax: + 33 04 93 08 79 70
informationfallprotection@mmm.com

Australia & New Zealand

95 Derby Street
Silverwater
Sydney NSW 2128
Australia
Phone: +(61) 2 8753 7600
Toll-Free : 1800 245 002 (AUS)
Toll-Free : 0800 212 505 (NZ)
Fax: +(61) 2 8753 7603
anzfallprotectionsales@mmm.com

Asia

Singapore:
1 Yishun Avenue 7
Singapore 768923
Phone: +65-6450 8888
Fax: +65-6552 2113
TotalFallProtection@mmm.com

Shanghai:

19/F, L'Avenue, No.99 Xian Xia Rd
Shanghai 200051, P R China
Phone: +86 21 62539050
Fax: +86 21 62539060
3MFallProtecton-CN@mmm.com

Korea:

3M Koread Ltd
20F, 82, Uisadang-daero,
Yeongdeungpo-gu, Seoul
Phone: +82-80-033-4114
Fax: +82-2-3771-4271
TotalFallProtection@mmm.com

Japan:

3M Japan Ltd
6-7-29, Kitashinagawa, Shinagawa-ku, Tokyo
Phone: +81-570-011-321
Fax: +81-3-6409-5818
psd.jp@mmm.com

ДЕКЛАРАЦИЯ О СООТВЕТСТВИИ ЕС:

www.3M.com/FallProtection/DOC

Система менеджмента качества / система экологического управления / Система управления охраной труда и техникой безопасности компании CAPITAL SAFETY GROUP - Banská Bystrica s.r.o. сертифицирована на соответствие стандартам TÜV SÜD Slovakia s.r.o. на соответствие стандартам STN EN ISO 9001:2016 / STN EN ISO 14001:2016 / STN OHSAS 18001:2009

